



Logitech®

Z-560

User's Guide  
Guide de l'utilisateur  
Manual del usuario  
Manual do utilizador



Thank you for purchasing the Logitech® Z-560 multimedia speaker system. We've worked hard to meet the rigid standards of THX® for one reason— to give you the ultimate PC audio experience. To discover more Logitech® products, visit us on the web at [www.logitech.com](http://www.logitech.com).

Please take a few minutes to read this manual thoroughly before setting up your Z-560 system. Your listening experience will be the better for it.

**Important:** For your safety, set up the entire system before plugging it into a power source.

1. Subwoofer
  - 1a. Bass port
  - 1b. Driver
2. Satellite speakers
3. SoundTouch™ Control Center
4. Audio input cable to PC - green & black plugs
5. DIN cable from SoundTouch™ Control Center to subwoofer

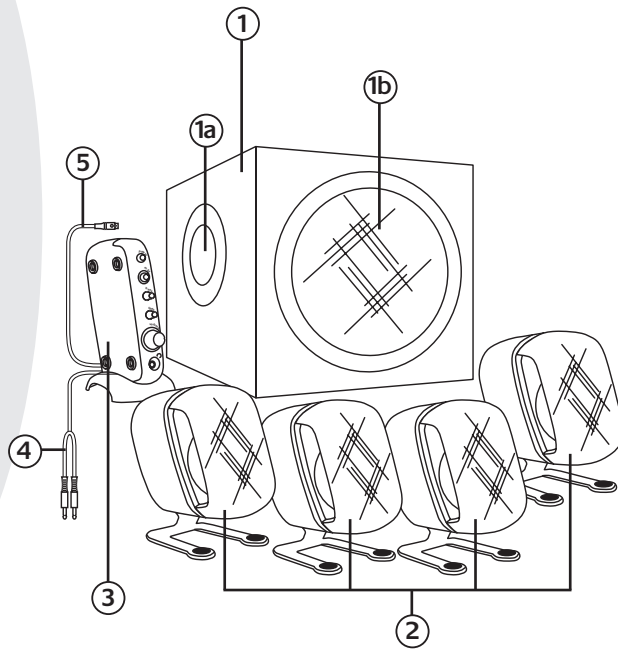

About your Logitech® Z-560 speaker system

### Setting up your Logitech® Z-560 speakers and SoundTouch™ Control Center:

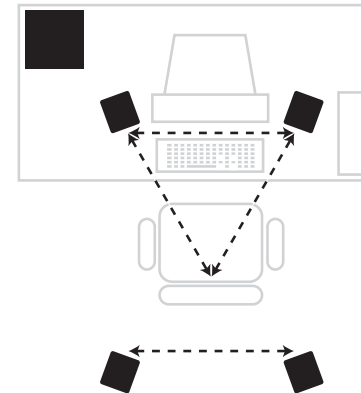

#### Satellite speakers

Before attaching the cables, position two satellite speakers on either side of your computer monitor about the same distance from each other as from you. Angle them to face you.

Place the other satellite speakers behind you and about the same distance apart as the front speakers.

You may want to mount these speakers on the wall. Simply loosen the screws on the stands and rotate. Mount the speakers using appropriate wall anchors through the holes in the stands.

For a more pro-audio look, you can remove the cloth grilles. Simply grasp the grilles and pull them straight off.

#### Subwoofer

Because bass frequencies are non-directional, the subwoofer can be placed anywhere in relation to the satellites. For optimum sound quality, place the subwoofer on the floor beneath your desk being careful not to block the driver or the bass port. Since the subwoofer has a powerful magnetic structure, make sure it is at least 20 inches away from monitors, CPUs, disk drives and magnetic media.

**Note:** Please ensure adequate ventilation around the subwoofer. Keep the cooling fins on the back of the subwoofer at least three inches away from any object. For your safety, the Z-560 system is protected by a thermal overload switch, which will cause the system to shut down if it becomes too hot. In rare circumstances, where the ambient room temperature is high, the unit could shut down. If this occurs, allow it to cool before turning the power back on, and increase the ventilation around the system.

#### SoundTouch™ Control Center

Position the SoundTouch™ Control Center where it's easy to reach. It can be placed vertically, using the included base, or horizontally, such as on top of your monitor.

Placing your Logitech® Z-560 components

**Connect the speakers to the subwoofer:**

Once you have positioned the satellite speakers, connect them to the subwoofer as shown below. Two six-foot lengths and two 15-foot lengths of speaker cable are included. If you need longer lengths, simply use standard speaker wire.

**⚠ Do not plug the subwoofer into AC power until all connections have been made.**

On the back of each speaker, unscrew the terminal connectors until you see the holes through the center posts. Insert the cable into the holes and tighten the connectors.

**Connect the speaker end of each wire before connecting the subwoofer end.**

On the back of the subwoofer, press the levers on the terminals and insert the cable. Release the levers and the cables will be locked into position. To avoid confusion, connect the speakers to the subwoofer one at a time.

**⚠ Important: To avoid shorting out the system, make sure that no exposed wires touch each other and that no stray wires touch other terminals.**

**Note:** Be sure to connect the cables from the red and black terminals on the speakers to the corresponding red and black terminals on the subwoofer.

Connect the wires with the **WHITE STRIPE** to the **RED** terminals, and the other wires to the black. When properly connected, the speakers will operate "in phase." If not connected properly, the system will operate "out of phase." While this won't damage the system, the sound will be less clear and the bass will be diminished.

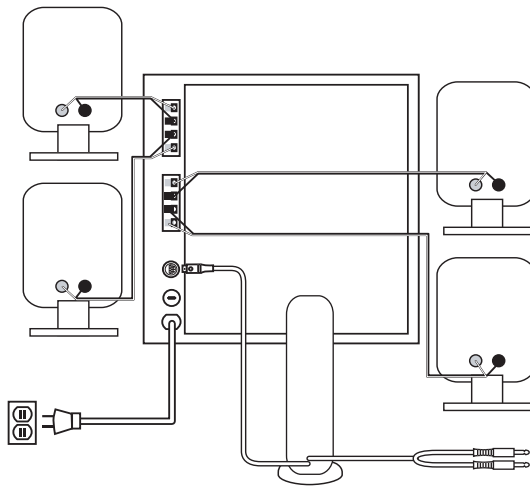

**Connect the SoundTouch™ Control Center:**

Plug the DIN cable from the SoundTouch™ Control Center to the back of the subwoofer, being careful to align the pins before inserting the plug.

Connect the audio input cables to the sound card of your PC:

- **4-channel sound card:** connect the green plug from the audio input cable to the front channel output and the black plug into the rear channel output on your sound card.
- **2-channel sound card:** connect the green plug from the audio input cable to the "line out" jack on your sound card. Enable M3D™ for the best sound.

Plug the power cord into a wall outlet.

**Enjoying your Logitech™ Z-560 speakers:**

The SoundTouch™ Control Center gives you easy access to the numerous features of the Z-560 system.

**Power**

To turn on/off system power, press the power button. The blue ring will illuminate when on.

**M3D™**

M3D™ gives very realistic surround sound to material recorded in stereo – such as CDs, MP3s and older games. To enable, press the M3D™ button. The green ring around the button will illuminate when M3D™ is active.

If your speakers are connected to a 2-channel sound card, we recommend that you use M3D™ at all times. If you're using a 4-channel card, you can experiment with M3D™ to find the sound you prefer.

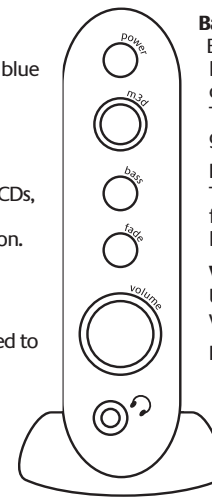

**Bass**

Bass response can be affected by the location of the subwoofer, audio content, and room environment. Turn the knob until the bass sounds good to you.

**Fade**

To balance the output between the front and rear speakers, turn the fade knob.

**Volume**

Use this knob to control the system volume.

**Headphone Jack**

When using standard headphones with a 3.5mm (1/8") jack, plug them into the headphone jack. The speakers will automatically mute for private listening.

Merci d'avoir acheté le système d'enceintes multimédia Logitech® Z-560. Nous avons concentré tout notre effort à répondre aux strictes exigences du THX® afin de vous offrir le meilleur du son PC. Pour en savoir plus sur les produits Logitech®, visitez notre site web à [www.logitech.com](http://www.logitech.com).

Veuillez prendre le temps de bien lire ce manuel avant de configurer votre système Z-560. Votre expérience audio ne pourra qu'en bénéficier.

**Important:** Pour votre sécurité, configurez la totalité du système avant de le brancher dans une source d'alimentation.

1. Subwoofer
  - 1a. Port des basses
  - 1b. Pilote
2. Enceintes satellite
3. SoundTouch™ Control Center
4. Câble d'entrée audio vers PC - fiches verte et noire
5. Câble D.I.N. du SoundTouch™ Control Center vers le subwoofer

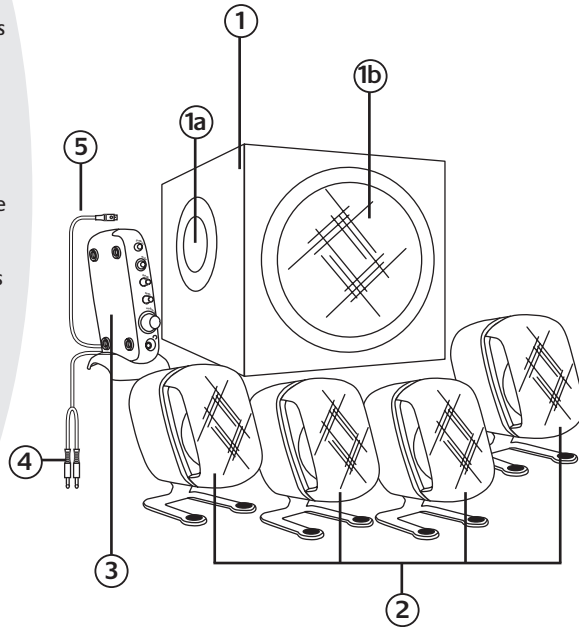

À propos de votre système d'enceintes Logitech® Z-560

### Configuration de vos enceintes Logitech® Z-560 et du SoundTouch™ Control Center:

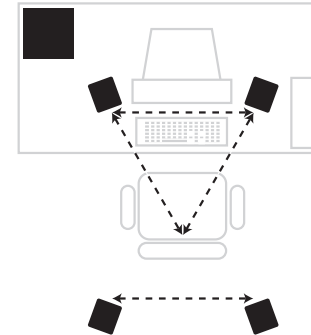

#### Enceintes satellite

Avant de relier les câbles, installez les deux enceintes satellite de chaque côté du moniteur de votre ordinateur à une égale distance l'une de l'autre ainsi que par rapport à vous. Positionnez les enceintes en angle et vous faisant face.

Placez les autres enceintes satellite derrière vous et à une distance à peu près égale des enceintes avant.

Vous pouvez effectuer un montage mural de ces enceintes en déserrant les vis des supports et en pivotant l'ensemble. Montez les enceintes à l'aide des fixations murales appropriées en faisant passer ces dernières par les ouvertures situées sur les supports.

Pour un look audio de haute qualité, les grilles en tissu peuvent être retirées. Il vous suffit simplement de vous saisir des grilles et de tirer dessus.

#### Subwoofer

Étant donné que les fréquences de basse sont non directionnelles, le subwoofer peut être installé dans n'importe quelle zone de couverture des satellites. Pour une qualité de son optimale, placez le subwoofer sous votre bureau et à même le sol, en faisant bien attention de ne pas bloquer le pilote ou le port des basses. Le subwoofer disposant d'une structure magnétique puissante, assurez-vous qu'il se trouve éloigné d'au moins 50 centimètres des moniteurs, unités centrales, lecteurs de disque et supports magnétiques.

#### Remarque: vérifiez bien que l'ensemble du subwoofer est correctement ventilé.

Maintenez les ailettes de refroidissement au dos du subwoofer à une distance d'au moins 7,62 cm de tout objet. Pour votre sécurité, le système Z-560 est protégé par un interrupteur de surcharge thermique, qui entraînera l'arrêt du système s'il devient trop chaud. Dans les cas exceptionnels où la température ambiante de la pièce est trop élevée, l'appareil s'éteindra de lui-même. Si cela se produit, laissez au système le temps de se refroidir avant de le remettre en marche et augmentez la ventilation autour du système.

#### SoundTouch™ Control Center

Positionnez le SoundTouch™ Control Center à un endroit facile d'accès. Il peut être installé à la verticale à l'aide de la base incluse ou à l'horizontale, comme sur le dessus de votre moniteur.

Mise en place des composants Logitech® Z-560

**Connectez les enceintes au subwoofer:**

Après installation des enceintes satellite, reliez les au subwoofer comme présenté ci-dessous. Deux câbles d'enceintes d'une longueur de 1,8 m et deux autres d'une longueur de 4,5 m sont fournis. Si vous avez besoin de longueur de câble supplémentaire, servez-vous simplement d'un câblage d'enceintes standard.

**⚠ Ne branchez pas le subwoofer dans une prise de courant c.a. tant que toutes les connexions n'ont pas été effectuées.**

Débranchez les bornes d'extrémité au dos de chaque enceinte pour rendre visible les ouvertures à l'intérieur des montants centraux. Faites passer le câble par ces ouvertures et reserrez les bornes.

**Connectez en premier l'extrémité du fil destinée à l'enceinte avant d'effectuer la connexion de l'extrémité destinée au subwoofer.**

Au dos du subwoofer, appuyez sur les leviers des bornes et insérez le câble. Relâchez ensuite les leviers pour permettre aux câbles d'être maintenus en position. Pour éviter tout risque d'erreur de montage, reliez les enceintes au subwoofer l'une après l'autre.

**⚠ Important: assurez-vous qu'aucun des fils à découvert ne soit en contact et qu'aucun fil parasite n'est en contact avec d'autres bornes.**

**Remarque:** vérifiez que les câbles partant des bornes rouges et blanches sur les enceintes sont bien reliés aux bornes rouge et blanche sur le subwoofer.

Connectez les fils à **BANDE BLANCHE** aux bornes **ROUGES** et les autres fils aux bornes noires. Lorsque les enceintes sont correctement branchées, elles fonctionnent "en phase". Sinon, le système fonctionne "hors phase." Bien que cela ne présente aucun risque d'en dommager le système, le son émis sera moins pur et les basses seront plus faibles.

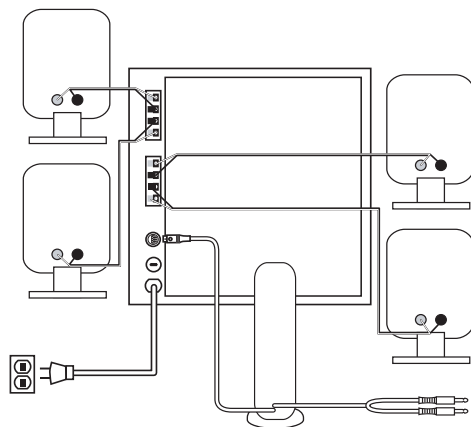
**Connect the SoundTouch™ Control Center:**

Branchez le câble D.I.N. du SoundTouch™ Control Center au dos du subwoofer, en faisant attention de bien aligner les broches avant d'insérer la prise.

Connexion des câbles d'entrée audio à la carte son de votre PC:

- **4-channel sound card:** connectez la fiche verte du câble d'entrée audio vers le canal de sortie avant de votre carte son et la fiche noire vers la sortie de canal arrière.
- **Carte son 2 canaux:** connectez la fiche verte du câble d'entrée audio vers la prise jack "ligne de sortie" de votre carte son. Activez M3D™ pour obtenir la meilleure qualité sonore.

Branchez le cordon d'alimentation dans une prise murale.

**Profitez de vos enceintes Logitech® Z-560:**

Le SoundTouch™ Control Center vous offre un accès facile aux nombreuses fonctionnalités de votre système Z-560.

**Mise en marche (Power)**

Pour mettre en marche et éteindre votre système, appuyez sur le bouton de mise en marche. Le cercle bleu s'allume lorsque l'appareil est en marche.

**M3D™**

Avec M3D™, les matériels enregistrés en stéréo, comme les CD, les MP3 et les jeux plus anciens sont reproduits avec un son stéréophonique fidèle à l'original. Pour activer cette fonction, appuyez sur le bouton M3D™. Lorsque M3D™ est activé, le cercle vert autour du bouton s'allume

Si vos haut-parleurs sont reliés à une carte son 2 canaux, nous vous conseillons d'utiliser M3D™ en permanence. Si vous utilisez une carte son 4 canaux, vous pouvez tester le M3D™ pour obtenir le son souhaité.

**Basses (Bass)**

La qualité de restitution des basses peut être liée à l'emplacement du subwoofer, au contenu audio et à l'environnement. Tournez le bouton jusqu'à ce que le niveau des basses vous convienne.

**Équilibreur (Fade)**

Pour équilibrer la sortie du son entre les enceintes avant et arrière, tournez le bouton de l'équilibreur.

**Volume**

Utilisez ce bouton pour contrôler le volume du système.

**Prise jack de casque**

Lors de l'utilisation de casques d'écoute standards avec une prise jack de 3,5 mm, branchez les dans la prise de casque. Les enceintes se mettront automatiquement en mode sourdine pour une écoute privée.

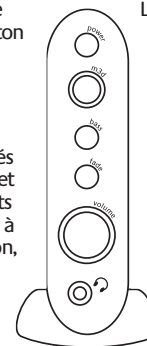

Gracias por comprar el sistema de altavoces para multimedia Logitech® Z-560. Nos hemos esforzado por cumplir con las exigentes normas de THX® para poder ofrecerle la máxima experiencia de audio de PC. Para descubrir más productos de Logitech® visítenos en la Web, [www.logitech.com](http://www.logitech.com).

Dedique unos minutos a la lectura completa de este manual antes de instalar su sistema Z-560. Podrá así experimentar el mejor sonido.

**Importante:** Para su seguridad, instale completamente el sistema antes de conectarlo a una fuente de energía.

Acerca de su sistema de altavoces z-560 de Logitech®

1. Altavoz de graves
  - 1a. Puerto de graves
  - 1b. Preamplificador
2. Altavoces auxiliares
3. Centro de control SoundTouch™
4. Cable de entrada de audio para PC – enchufes verde y negro
5. Cable DIN desde el centro de control SoundTouch™ al altavoz de graves

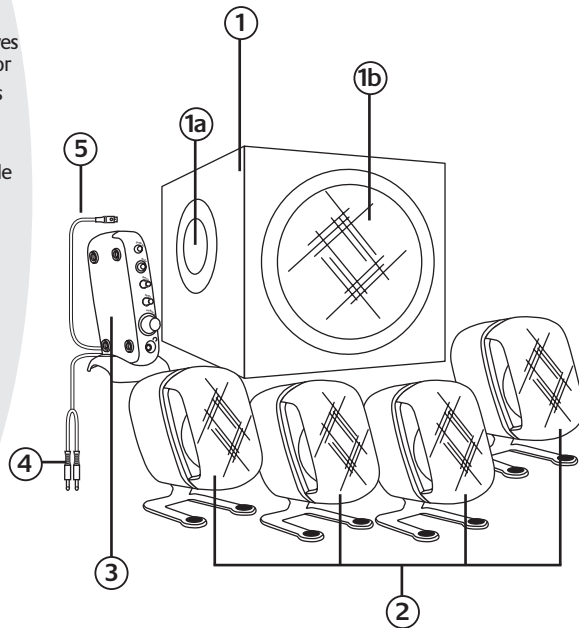

### Instalación de los altavoces y centro de control SoundTouch™ del sistema Logitech® Z-560:

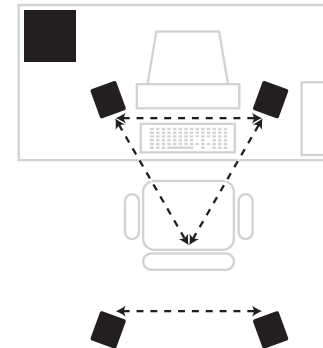

#### Altavoces auxiliares

Antes de conectar los cables, coloque dos altavoces auxiliares a cada lado del monitor del ordenador de forma equidistante entre ellos y usted. Oriéntelos de manera que miren hacia usted.

Coloque los otros altavoces auxiliares detrás suyo y a aproximadamente la misma distancia de separación de los altavoces frontales.

Puede optar por montar estos altavoces en la pared. Afloje los tornillos de las bases y hágalas girar. Monte los altavoces con anclajes adecuados para pared, a través de los agujeros en las bases.

Para un aspecto audiófilo más profesional, puede quitar la tela de rejilla que cubre los altavoces. Simplemente sujete la tela de rejilla y tire.

#### Altavoz de graves

Debido a que las frecuencias de graves no son direccionales, el altavoz de graves puede ubicarse en cualquier lugar respecto de los altavoces auxiliares. Para obtener una calidad óptima de sonido, coloque el altavoz de graves en el piso, detrás de su escritorio, procurando no bloquear el preamplificador o el puerto de graves. Como el altavoz de graves tiene una poderosa estructura magnética, asegúrese de colocarlo a por lo menos 51 cm de distancia de monitores, unidades centrales de procesamiento, unidades de disco y medios magnéticos.

**Nota: Asegure ventilación adecuada alrededor del altavoz de graves.** Mantenga las aletas de enfriamiento ubicadas en la parte posterior del altavoz de graves a por lo menos 7,6 cm de distancia de cualquier objeto. Para su seguridad, el sistema Z-560 está protegido con un interruptor térmico de sobrecarga que apagará al sistema si llegara a recalentar. En circunstancias especiales donde la temperatura ambiente de la habitación sea elevada, la unidad podrá apagarse. Si ocurriera tal cosa, permita que descienda la temperatura antes de volver a encender el sistema y aumente la ventilación a su alrededor.

#### Centro de control SoundTouch™

Coloque el centro de control SoundTouch™ en un lugar de fácil alcance. Puede ubicarse verticalmente usando la base incluida u horizontalmente, como por ejemplo encima del monitor.

Colocación de los componentes del sistema Logitech® Z-560

### Conecte los altavoces al altavoz de graves:

Una vez que haya ubicado los altavoces auxiliares, conéctelos al altavoz de graves como se ilustra a continuación. Se incluyen dos cables de 1,83 m y dos de 4,57 m. Si necesitara cables de mayor longitud, utilice cables para altavoces comunes.

**⚠ No enchufe el altavoz de graves a una fuente de CA hasta completar todas las conexiones.**

En la parte posterior de cada altavoz, desenrosque los conectores de terminales hasta ver los agujeros a través de los bornes. Inserte los cables correspondientes dentro de los agujeros y ajuste los conectores.

### Conecte el extremo de cada cable a los altavoces auxiliares antes de conectar los cables al altavoz de graves.

En la parte posterior del altavoz de graves, pulse las palancas de los terminales e inserte los cables. Suelte las palancas y los cables quedarán conectados. Para evitar confusiones, conecte los altavoces auxiliares al altavoz de graves uno por vez.

**⚠ Importante:** Para evitar que se produzcan cortocircuitos en el sistema, verifique que no haya cables pelados en contacto ni que cables perdidos toquen otros terminales.

**Nota:** Asegúrese de conectar los cables de los terminales rojo y negro de los altavoces auxiliares a los terminales rojos y los otros cables a los terminales negros del altavoz de graves.

Conecte los cables con la **LÍNEA BLANCA** a los terminales **ROJOS** y los otros cables a los terminales negros. Cuando estén conectados correctamente, los altavoces funcionarán "en fase". De lo contrario, el sistema funcionará "fuera de fase." Si bien esto no dañará al sistema, el sonido será menos claro y los sonidos graves serán atenuados.

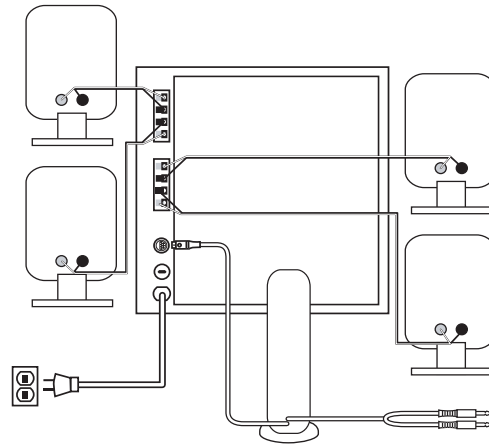

### Conexión del centro de control SoundTouch™:

Conecte el cable DIN desde el centro de control SoundTouch™ a la parte posterior del altavoz de graves, alineando cuidadosamente las patillas antes de insertar el enchufe.

Conexión de los cables de entrada de audio a la tarjeta de sonido del PC:

- **Tarjeta de sonido de 4 canales:** Conecte el enchufe verde del cable de entrada de audio a la salida de canal frontal, y el enchufe negro a la salida de canal posterior en la tarjeta de sonido.
- **Tarjeta de sonido de 2 canales:** Conecte el enchufe verde del cable de entrada de audio al enchufe de línea de salida de la tarjeta de sonido. Active M3D™ para obtener máxima calidad de sonido.

Enchufe el cable de alimentación en la toma de energía.

### Disfrute sus altavoces Logitech® Z-560:

El centro de control SoundTouch™ ofrece fácil acceso a las numerosas funciones del sistema Z-560.

#### Alimentación (Power)

Para encender o apagar el sistema, pulse el botón de alimentación. Cuando el sistema esté encendido, se iluminará el anillo azul.

#### M3D™

M3D™ proporciona sonido circundante muy realista para temas grabados con sonido estereofónico, tales como discos CD, MP3 y juegos antiguos. Para activar esta función, pulse el botón M3D™. Cuando M3D™ esté activo se iluminará el anillo verde alrededor de dicho botón.

Si sus altavoces están conectados a una tarjeta de sonido de 2 canales, recomendamos utilizar M3D™ constantemente. Si utiliza una tarjeta de sonido de 4 canales, puede probar M3D™ para establecer el sonido de su preferencia.



#### Graves (Bass)

La respuesta de graves puede verse afectada por la ubicación del altavoz de graves, lo que se esté escuchando y la habitación donde está instalado el sistema. Gire la perilla de graves hasta obtener el sonido deseado.

#### Desvanecedor (Fade)

Para equilibrar la salida entre los altavoces frontales y posteriores, gire la perilla del desvanecedor.

#### Volumen (Volume)

Use la perilla de volumen para controlar el volumen del sistema.

#### Enchufe de auriculares

Cuando use auriculares comunes con clavija de 3,5 mm, enchúfelos en el enchufe de auriculares. Los altavoces enmudecerán automáticamente y se activarán los



Obrigado por ter adquirido o sistema de colunas multimédia Logitech® Z-560. Desenvolvemos todos os esforços para alcançarmos os rígidos padrões THX® com um único objectivo — proporcionar-lhe a melhor experiência de PC áudio. Para descobrir mais produtos da Logitech®, visite o nosso site na Internet: [www.logitech.com](http://www.logitech.com).

Por favor dedique alguns minutos à leitura deste manual antes de configurar o seu sistema Z-560. As condições de audição sairão beneficiadas com essa leitura.

**⚠ Importante:** Para a sua segurança, aconselhamos que configure o sistema antes de o ligar à corrente.

1. Subwoofer
  - 1a. Porta de baixos
  - 1b. Controlador
2. Colunas satélite
3. Painel de comando SoundTouch™
4. Cabo de entrada de som para o PC – ficha verde & preta
5. Cabo DIN do painel de comando SoundTouch™ para o subwoofer

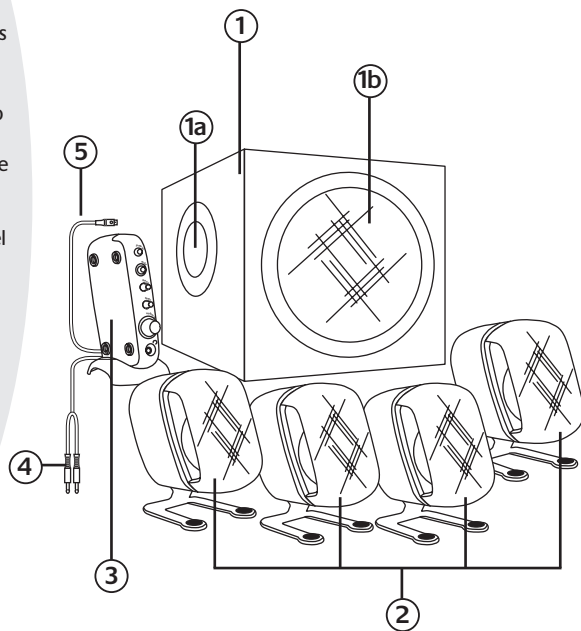

Acerca do sistema de colunas Z-560 da Logitech®

13  
Português

#### Configurar as colunas Logitech® Z-560 e o painel de comando SoundTouch™:

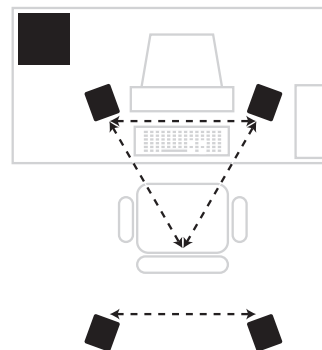

#### Colunas satélite

Antes de ligar os cabos, coloque as duas colunas satélite de cada um dos lados do monitor do computador. A distância entre as colunas deve ser idêntica à distância das colunas para si. Coloque-as num ângulo viradas para si.

As outras colunas satélite deverão ser colocadas atrás de si, de preferência à mesma distância das colunas da frente.

Se optar por instalar as colunas na parede, solte os parafusos dos apoios e rode-as. Monte as colunas na parede com dispositivos adequados e com a ajuda dos orifícios dos apoios.

Pode remover as grelhas das colunas para obter um look mais profissional. Basta puxar as grelhas para fora.

#### Subwoofer

A posição do subwoofer em relação às colunas satélite é indiferente, uma vez que as frequências dos baixos não são direccionais. Coloque o subwoofer debaixo da sua secretária a fim de garantir a melhor qualidade de som, tendo o cuidado de não bloquear o controlador da porta de baixos. Devido à estrutura magnética muito potente do subwoofer, é aconselhável colocá-lo a uma distância de pelo menos 51 cm de monitores, CPUs, unidades de disco e suportes magnéticos.

**Nota: Assegure uma boa ventilação em redor do subwoofer.** A distância entre eventuais objectos e as alhetas de refrigeração do subwoofer deve ser superior a 7,6 cm. Para a sua segurança, o Z-560 está equipado com um disjuntor contra sobrecarga térmica, que desliga o sistema quando ele sobreaquece. O sistema pode desligar-se em circunstâncias muito extremas, com temperaturas ambiente muito elevadas. Na eventualidade de isso suceder, deixe-o arrefecer antes de voltar a ligá-lo e aumente a ventilação em redor do sistema.

#### Painel de comando SoundTouch™

Coloque o painel de comando SoundTouch™ num local de fácil acesso. O painel pode ser colocado na vertical com a ajuda da base incluída no fornecimento ou na horizontal, p.ex. em cima do seu monitor.

Instalar os componentes Logitech® Z-560

14  
Português



**Ligue as colunas ao subwoofer:**

Depois de colocar as colunas satélite no lugar, estabeleça a ligação destas com o subwoofer conforme ilustrado mais abaixo. Estão incluídos respectivamente dois cabos para as colunas de 6 e de 15 pés. Se precisar de cabos mais compridos, utilize cabo normal para colunas.

**⚠ Não ligue o subwoofer à corrente alterna antes de estabelecer todas as conexões.**

Desenrosque os terminais situados no painel traseiro de todas as colunas até conseguir ver o orifício central. Insira o cabo no orifício e volte a apertar o conector.

**Ligue sempre primeiro a ponta do cabo da coluna antes de ligar a ponta do subwoofer.**

Prima as alavancas dos terminais situados no painel traseiro do subwoofer para baixo e insira o cabo. Solte a alavanca e o cabo fica retido na posição correcta. Para evitar confusão, ligue as colunas uma a uma ao subwoofer.

**⚠ Importante: Para evitar um curto-circuito no sistema, certifique-se de que não existem pontas de fio soltas ou cabos em contacto com outros terminais.**

**Nota:** Certifique-se de que os cabos dos terminais vermelhos e pretos das colunas são ligados aos respectivos terminais vermelhos e pretos do subwoofer.

Ligue os cabos com **RISCA BRANCA** aos terminais **VERMELHOS** e os outros cabos aos terminais pretos. Se estiverem bem ligadas, as colunas funcionam “em fase,” caso contrário o sistema funciona “desfasado”. Apesar de isso não danificar o sistema, o som perde clareza e a dinâmica dos baixos é reduzida.

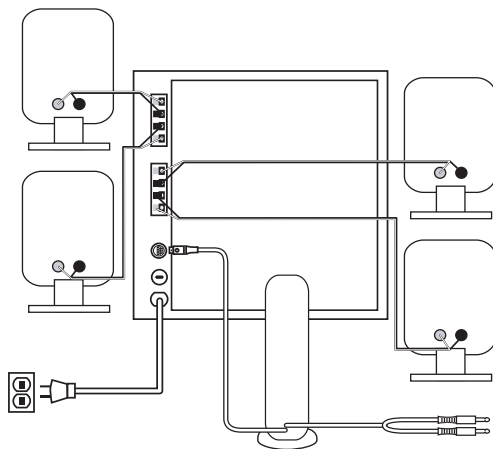
**Ligue o painel de comando SoundTouch™:**

Ligue o cabo DIN do painel de comando SoundTouch™ à parte traseira do subwoofer, tendo o cuidado de alinhar os pinos antes de inserir a ficha.

Conecte os cabos de entrada do som à placa de som do seu PC:

- **Placa de som de 4 canais:** ligue a ficha verde do cabo de entrada de som à saída do canal dianteiro e a ficha preta à saída do canal traseiro da sua placa de som.
- **Placa de som de 2 canais:** ligue a ficha verde do cabo de entrada de som à tomada jack “line out” da sua placa de som. Active o M3D™ para obter o melhor som possível.

Ligue o cabo de alimentação a uma tomada eléctrica.

**Divirta-se com as colunas Z-560 da Logitech™:**

O painel de comando SoundTouch™ dá-lhe acesso fácil às inúmeras funcionalidades do sistema Z-560.

**Power**

Para ligar/desligar a alimentação do sistema, pressione o botão Power. O aro azul acende quando o sistema é ligado.

**M3D™**

M3D™ confere um som surround muito realista aos materiais gravados em estéreo – tais como CDs, MP3s e jogos mais antigos. Para activar o M3D™ basta premir o respectivo botão. O aro verde do botão acende quando o M3D™ é activado.

Se as colunas estiverem ligadas a uma placa de som de dois canais, recomendamos o uso permanente do M3D™. Se a placa for de 4 canais poderá utilizar o M3D™ para descobrir o som da sua preferência.

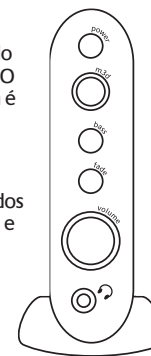
**Baixos (Bass)**

A localização do subwoofer, o teor áudio e as condições acústicas do espaço em que se encontra podem influenciar a resposta dos baixos. Rode o botão até o som dos baixos estar ao seu gosto.

**Fader (Fade)**

Para equilibrar o débito entre as colunas dianteiras e traseiras, rode o botão do fader.

**Volume**

Use este botão para controlar o volume do sistema.

**Entrada para auscultadores**

Se utilizar auscultadores standard com ficha jack de 3.5mm, ligue-os à tomada para auscultadores. As colunas comutarão automaticamente para o modo de audição com auscultadores.

## Important Safety Information

### CAUTION

 Risk of electric shock! Do not open speakers or immerse them in liquid!

**Water and moisture.** Do not use the speakers near water, and do not immerse them in any liquid or pour any liquid on them.

**Heat.** Place the speakers away from all heat sources.

**Ventilation.** Do not block the openings in the speaker cabinets, never push objects into speaker vents or slots because of fire or electric shock hazards, and provide sufficient space around the speakers for proper ventilation.

**Location.** Place the speakers in a stable location so they will not fall causing damage to the speakers or bodily harm.

**Connections.** Operate the speakers only from the audio line out jack of the computer or of an audio device.

**Cleaning.** Unplug the speakers from the computer and from the electrical outlet before cleaning them with a damp cloth.

**Lightning.** For added protection during lightning storms, unplug the speakers from the electrical outlet and turn off the computer.

**Servicing.** Do not attempt to service the speakers yourself by opening the speaker cabinets, which may expose you to dangerous voltage or shock hazards. Refer all servicing to qualified service personnel. The speakers should be disconnected from the mains by pulling the mains power cord / mains plug. The socket-outlet shall be installed near the equipment and shall be easily accessible.

## Limited Warranty

Logitech warrants that any hardware product accompanying this documentation shall be free from significant defects in material and workmanship for a period of two (2) years from the date of purchase. Logitech's limited warranty is nontransferable and is limited to the original purchaser. This warranty gives you specific legal rights, and you may also have other rights which vary under local laws.

**Remedies.** Logitech's entire liability and your exclusive remedy for any breach of warranty shall be, at Logitech's option, to: (a) repair or replace the hardware, provided that the hardware is returned to the point of purchase or such other place as Logitech may direct, with a copy of the sales receipt, or (b) refund the price paid. Any replacement hardware will be warranted for the remainder of the original warranty period or thirty (30) days, whichever is longer. These remedies are void if failure of the hardware has resulted from accident, abuse, or misapplication.

**DISCLAIMER OF WARRANTY.** THE WARRANTIES EXPRESSLY SET FORTH IN THIS AGREEMENT REPLACE ALL OTHER WARRANTIES. Logitech AND ITS SUPPLIERS EXPRESSLY DISCLAIM ALL OTHER WARRANTIES, INCLUDING, BUT NOT LIMITED TO, THE IMPLIED WARRANTIES OF MERCHANTABILITY AND FITNESS FOR A PARTICULAR PURPOSE AND NON-INFRINGEMENT OF THIRD-PARTY RIGHTS WITH RESPECT TO THE HARDWARE. NO Logitech DEALER, AGENT, OR EMPLOYEE IS AUTHORIZED TO MAKE ANY MODIFICATION, EXTENSION, OR ADDITION TO THIS WARRANTY. Some jurisdictions do not allow limitations on how long an implied warranty lasts, so the above limitation may not apply to you.

**LIMITATION OF LIABILITY.** IN NO EVENT WILL Logitech OR ITS SUPPLIERS BE LIABLE FOR ANY COSTS OF PROCUREMENT OF SUBSTITUTE PRODUCTS OR SERVICES, LOST PROFITS, LOSS OF INFORMATION OR DATA, OR ANY OTHER SPECIAL, INDIRECT, CONSEQUENTIAL, OR INCIDENTAL DAMAGES ARISING IN ANY WAY OUT OF THE SALE OF, USE OF, OR INABILITY TO USE ANY Logitech PRODUCT OR SERVICE, EVEN IF Logitech HAS BEEN ADVISED OF THE POSSIBILITY OF SUCH DAMAGES. IN NO CASE SHALL LOGITECH'S AND ITS SUPPLIERS' TOTAL LIABILITY EXCEED THE ACTUAL MONEY PAID FOR THE Logitech PRODUCT OR SERVICE GIVING RISE TO THE LIABILITY. Some jurisdictions do not allow the exclusion or limitation of incidental or consequential damages, so the above limitation or exclusion may not apply to you. The above limitations will not apply in case of personal injury where and to the extent that applicable law requires such liability.

## Importante information de sécurité

### ATTENTION

 Risque de choc électrique ! Ne pas ouvrir les enceintes ou les immerger dans un liquide !

**Eau et humidité.** Ne pas utiliser les enceintes à proximité d'eau, ne pas les immerger ou verser dessus un liquide.

**Chaleur.** Éloignez les enceintes de toute source de chaleur.

**Ventilation.** Ne pas bloquer les ouvertures sur les caissons des enceintes, ne jamais pousser d'objets dans les aérateurs ou les fentes sous peine d'entraîner des accidents de chocs électriques et laissez suffisamment d'espace autour des enceintes pour permettre une ventilation appropriée.

**Emplacement.** Placez les enceintes sur une surface stable afin d'éviter qu'elles ne tombent, ne soient endommagées ou n'entraînent des blessures corporelles.

**Connexions.** Ne faites fonctionner les enceintes que depuis la prise de sortie de ligne audio de l'ordinateur ou d'un périphérique audio.

**Entretien.** Débranchez les enceintes depuis l'ordinateur et depuis la prise électrique avant de les nettoyer avec un chiffon humide.

**Orage électrique.** Pour une protection supplémentaire durant les orages électriques, débranchez les enceintes de la prise de courant et éteignez l'ordinateur.

**Service.** N'essayez pas de réparer vous-même les enceintes en ouvrant leurs caissons, car cela peut vous exposer à un voltage dangereux ou à des accidents dus aux chocs. Les enceintes devront être déconnectées du secteur en débranchant le cordon d'alimentation secteur/la prise secteur. La prise destinée au branchement devra être installée à proximité de l'équipement et devra aisément être accessible.

## Garantie limitée

Logitech garantit que tout matériel accompagnant cette documentation restera sans défaut matériel et de fabrication pendant une période de deux (2) ans à partir de la date d'achat. La garantie limitée de Logitech est non transférable et est limitée à l'acheteur initial. Cette garantie vous accorde des droits juridiques particuliers et, selon les juridictions locales, d'autres droits peuvent vous être accordés.

**Recours judiciaires.** La couverture de responsabilité de Logitech et votre recours exclusif dans le cas d'une inobservation de la garantie sera, au choix de Logitech, de : (a) réparer ou remplacer le matériel, tant que le matériel est retourné à son lieu d'achat ou à tout autre endroit indiqué par Logitech, avec une copie du reçu, ou (b) un remboursement de la somme payée. Tout remplacement du matériel sera garanti pour le restant de la période initiale ou trente (30) jours, suivant la période la plus longue.

**EXONÉRATION DE GARANTIE.** LES GARANTIES EXPRESSÉMENT STIPULÉES DANS CET ACCORD REMPLACENT TOUTES LES AUTRES. Logitech® ET SES FOURNISSEURS DÉCLINENT TOUTE RESPONSABILITÉ VIS À VIS D'AUTRES GARANTIES, Y COMPRIS, MAIS NON LIMITÉ AUX GARANTIES IMPLICITES COMMERCIALES ET DE FABRICATION POUR UNE UTILISATION PARTICULIÈRE ET L'ABSENCE DE CONTREFAÇON DES DROITS DES PARTIS TIERS VIS À VIS DU MATÉRIEL, AUCUN VENDEUR, AGENT OU EMPLOYÉ DE LOGITECH N'EST AUTORISÉ À APPORTER DE MODIFICATION, DE PROLONGATION OU D'ADDITION À CETTE GARANTIE. Certaines juridictions ne permettent pas de limiter la durée d'une garantie, ce qui implique que les limites ci-dessus peuvent ne pas vous être applicables.

**LIMITÉ DE RESPONSABILITÉ.** EN AUCUN CAS, LOGITECH ET SES FOURNISSEURS NE SERONT TENUS RESPONSABLES DES FRAIS D'ACHAT DE PRODUITS OU SERVICES DE REMPLACEMENT, DES PERTES DE PROFITS, DE DONNÉES OU D'INFORMATION OU DE TOUT AUTRES DOMMAGES SPÉCIAUX, INDIRECTS, CONSÉCUTIFS OU ACCESSOIRES DÉCOULANT DE QUELQUE FAÇON QUE CE SOIT DE LA VENTE, DE L'UTILISATION OU DE L'INCAPACITÉ À UTILISER TOUT PRODUIT OU SERVICE Logitech, MÊME SI LOGITECH EST AU COURANT DE LA POSSIBILITÉ DE TELS DOMMAGES. EN AUCUN CAS, LA RESPONSABILITÉ TOTALE DE LOGITECH ET DE SES FOURNISSEURS NE DÉPASSERA LA SOMME PAYÉE POUR LE PRODUIT LOGITECH OU LE SERVICE ENGENDRÉ PAR LA RESPONSABILITÉ. Parce que certaines juridictions ne permettent pas l'exclusion ou la limitation de dommages accessoires ou indirects, les limitations ci-dessus ne peuvent ne pas s'appliquer à vous. Les limitations ci-dessus ne s'appliqueront pas dans le cas de blessures corporelles là et dans la mesure où la loi applicable nécessite une telle responsabilité.

## Información importante de seguridad

### PRECAUCIÓN

 Peligro de descarga eléctrica. No abra los altavoces ni los introduzca en líquidos!

**Agua y humedad.** No emplee los altavoces cerca del agua y no los introduzca en ningún líquido ni vierta sobre ellos sustancias líquidas.

**Calor.** Coloque los altavoces lejos de cualquier posible fuente de calor.

**Ventilación.** No bloquee las aperturas de la carcasa de los altavoces, no introduzca jamás objetos por las rejillas de ventilación de los altavoces, ya que se generaría riesgo de incendio o de descarga eléctrica, y proporcione el suficiente espacio alrededor de los altavoces para garantizar una ventilación apropiada.

**Ubicación.** Coloque los altavoces en un lugar estable, de forma que se evite el riesgo de caída que conllevaría daños para los altavoces o daños físicos.

**Conexiones.** Utilice los altavoces únicamente conectados a la toma de salida de audio de su ordenador o de cualquier otro dispositivo de sonido.

**Limpieza.** Desconecte los altavoces del ordenador y de la toma de corriente eléctrica antes de proceder a su limpieza con un paño húmedo.

**Relámpagos.** Con el fin de lograr una protección adicional durante las tormentas con descargas eléctricas, desconecte los altavoces de la toma de corriente eléctrica y apague el ordenador.

**Asistencia.** No intente revisar los altavoces por sí mismo abriendo la carcasa, ya que podría exponerse a un voltaje peligroso o a padecer descargas eléctricas. Para cualquier tipo de asistencia, póngase en contacto con el personal cualificado de atención al cliente. Los altavoces deben desconectarse de la red eléctrica tirando del cable o enchufe de alimentación. La toma de electricidad debe encontrarse cerca del equipo y ser fácilmente accesible.

## Garantía limitada

Logitech garantiza que cualquier producto de hardware que acompañe a la presente documentación obtendrá una reparación gratuita de fallos importantes por lo que respecta a materiales y mano de obra durante un periodo de dos (2) años desde el día de la adquisición. La garantía limitada de Logitech no es transferible y está limitada al comprador original. La presente garantía le proporciona una serie de derechos legales determinados, si bien cabe la posibilidad de que usted cuente con otros derechos distintos en base a la legislación local.

Restituciones legales. Toda la responsabilidad de Logitech y la única restitución legal de usted por cualquier incumplimiento de la garantía será, según lo establecido por Logitech: (a) la reparación o sustitución del hardware, siempre que dicho hardware se devuelva al punto de adquisición o a cualquier otro lugar que pueda indicar Logitech, con una copia adjunta de la factura de compra, o (b) el reintegro del precio abonado. Cualquier hardware que haya sido reemplazado estará garantizado durante el periodo restante de garantía del original o, en caso de que el tiempo restante sea inferior, durante un periodo de treinta (30) días. Estas restituciones serán invalidadas en el caso de que el hardware haya sido dañado de forma accidental, por abuso o por empleo erróneo del mismo.

LIMITACIÓN DE LA GARANTÍA. LAS GARANTÍAS ESTABLECIDAS EXPRESAMENTE EN EL PRESENTE ACUERDO REEMPLAZAN A CUALQUIER OTRO TIPO DE GARANTÍA. LOGITECH Y SUS PROVEEDORES RECHAZAN DE MANERA EXPRESA TODAS LAS DEMÁS GARANTÍAS, INCLUYENDO, PERO NO EXCLUSIVAMENTE, LAS GARANTÍAS IMPLÍCITAS DE COMERCIABILIDAD E IDONEIDAD PARA UN FIN PARTICULAR Y DE NO VIOLACIÓN DE LOS DERECHOS DE TERCERAS PARTES CON RESPECTO AL HARDWARE. NINGÚN COMERCIANTE, AGENTE O EMPLEADO DE LOGITECH ESTÁ AUTORIZADO A REALIZAR NINGÚN TIPO DE MODIFICACIÓN, EXTENSIÓN O ALTERACIÓN DE LA PRESENTE GARANTÍA. Algunas jurisdicciones no permiten efectuar limitaciones al respecto de la duración de una garantía implícita, de forma que la limitación aquí detallada puede no ser aplicable en su caso.

LIMITACIÓN DE LA RESPONSABILIDAD. LOGITECH O SUS PROVEEDORES NO SE HARÁN RESPONSABLES EN NINGÚN CASO DE NINGÚN TIPO DE COSTES DEL PROCESO DE ADQUISICIÓN O DE SUSTITUCIÓN DE PRODUCTOS O SERVICIOS, DE BENEFICIOS NO APROVECHADOS, DE PÉRDIDA DE INFORMACIÓN O DATOS, O DE CUALQUIER OTRO TIPO DE DAÑO ESPECIAL, INDIRECTO, CONSIGUIENTE O SECUNDARIO QUE HAYA SURGIDO DE ALGUNA FORMA DE LA VENTA DE, EL USO DE, O LA INCAPACIDAD PARA UTILIZAR CUALQUIER PRODUCTO O SERVICIO DE LOGITECH, INCLUSO EN EL CASO DE QUE SE HAYA INFORMADO A LOGITECH ACERCA DE LA POSIBILIDAD DE ESTE TIPO DE PERJUICIOS. LA RESPONSABILIDAD TOTAL DE LOGITECH Y DE SUS PROVEEDORES NO SUPERARÁ EN NINGÚN CASO LA CANTIDAD REAL ABONADA POR EL PRODUCTO O SERVICIO DE LOGITECH QUE HAYA DADO LUGAR AL SURGIMIENTO DE LA RESPONSABILIDAD. Algunas jurisdicciones no permiten la exclusión o limitación de los daños secundarios o consiguientes; por lo tanto, es posible que la limitación o exclusión anterior no sea aplicable en su caso. Las limitaciones anteriores pueden no ser aplicables en el caso de daños personales donde y en la medida en que las leyes correspondientes exijan esta responsabilidad.

## Informações de segurança importantes

### CUIDADO

 Risco de choque eléctrico! Não abra nem submirja as colunas em líquidos!

**Água e humidade.** Não utilize as colunas na proximidade da água, não as submirja em líquido, nem deixe cair líquido sobre elas.

**Calor.** Coloque as colunas longe de todas as fontes de calor.

**Ventilação.** Não tape os orifícios das caixas das colunas, nunca introduza objectos nos orifícios de ventilação ou aberturas da coluna devido ao perigo de incêndio ou choque eléctrico, e providencie espaço suficiente à volta da coluna para uma boa ventilação.

**Local de instalação.** Coloque as colunas num sítio estável de modo a não caírem, causando danos nas colunas ou ferimentos em pessoas.

**Conexões.** Opere as colunas somente a partir da saída de som do computador ou de um aparelho áudio.

**Limpieza.** Desligue as colunas do computador e da tomada eléctrica antes de as limpar com um pano humedecido.

**Relâmpagos.** Como protecção adicional durante trovoadas, desligue as colunas da tomada eléctrica e desligue o computador.

**Manutenção e reparação.** Não tente reparar as colunas abrindo as caixas, o que poderá expô-lo a voltagem perigosa ou choques. Deixe todos os serviços de manutenção e reparação a cargo do pessoal especializado da assistência técnica. As colunas devem ser desligadas da alimentação principal removendo o cabo / ficha de alimentação. A tomada deve estar instalada perto do equipamento e ser de fácil acesso.

## Garantia limitada

A Logitech garante por um período de dois (2) anos a contar da data de compra, que qualquer componente de hardware fornecido junto com esta documentação está isento de defeitos significativos de material e de mão-de-obra. A garantia limitada da Logitech é intransmissível e aplica-se unicamente ao adquirente original. Esta garantia concede direitos legais ao adquirente, que poderá também beneficiar de outros direitos que variam em função das leis locais.

Recursos. A responsabilidade integral da Logitech e o único recurso a que o Adquirente poderá recorrer, por qualquer violação da garantia e por opção da Logitech, consiste em: (a) a reparação ou substituição do hardware, desde que devolvido no local de aquisição ou outro local indicado pela Logitech, acompanhado de uma cópia do recibo ou (b) a devolução da quantia paga pelo Adquirente. Qualquer hardware de substituição estará abrangido pelo restante período de garantia original ou por um período de trinta (30) dias, consoante o que for mais prolongado. Estas disposições não são aplicáveis se a falha do hardware resultar de um acidente, da utilização abusiva ou indevida.

CLÁUSULA DE DESRESPONSABILIZAÇÃO DA GARANTIA. AS GARANTIAS EXPRESSAMENTE ESTIPULADAS NESTE CONTRATO SUBSTITUEM QUAISQUER OUTRAS GARANTIAS. A LOGITECH E OS SEUS FORNECEDORES DESRESPONSABILIZAM-SE EM RELAÇÃO A TODAS AS OUTRAS GARANTIAS, INCLUINDO, MAS NÃO SE LIMITANDO, A GARANTIAS IMPLÍCITAS DE COMERCIALIZAÇÃO E ADEQUAÇÃO PARA UM FIM ESPECÍFICO E DE NÃO INFRAÇÃO DE DIREITOS DE TERCEIROS A RESPEITO DO HARDWARE. NENHUM VENDEDOR, AGENTE OU EMPREGADO DA LOGITECH ESTÁ AUTORIZADO A EFETUAR ALTERAÇÕES, EXTENSÕES OU ADIÇÕES A ESTA GARANTIA. Algumas jurisdiccões não permitem limitações de validade de uma garantia implícita, pelo que a limitação acima referida poderá não se aplicar ao Adquirente.

LIMITAÇÃO DA RESPONSABILIDADE. A LOGITECH OU SEUS FORNECEDORES NÃO SE RESPONSABILIZAM EM CASO ALGUM POR QUAISQUER CUSTOS DE AQUISIÇÃO DE PRODUTOS OU SERVIÇOS DE SUBSTITUIÇÃO, PERDA DE LUCROS, INFORMAÇÃO OU DADOS, OU OUTROS DANOS SUPERVENIENTES, INDIRECTOS OU CONSEQUENTES OU PREJUÍZOS DECORRENTES DA VENDA, DEGRASTE, OU INCAPACIDADE DE UTILIZAÇÃO DO PRODUTO OU SERVIÇO DA LOGITECH, AINDA QUE A LOGITECH TENHA SIDO NOTIFICADA DA POSSIBILIDADE DE OCORRÊNCIA DE TAIS PREJUÍZOS. EM CASO ALGUM A RESPONSABILIDADE INTEGRAL DA LOGITECH E SEUS FORNECEDORES PODERÁ EXCEDER O MONTANTE TOTAL PAGO PELO PRODUTO OU SERVIÇO DA LOGITECH ABRANGIDO PELA RESPONSABILIDADE. Atendendo ao facto de a exclusão ou a limitação da responsabilidade de danos supervenientes ou consequentes não ser permitida em algumas jurisdiccões, pode dar-se o caso de a limitação acima não se aplicar ao Adquirente. As limitações acima mencionadas não se aplicam no caso de danos pessoais, onde e dentro dos limites onde a lei aplicável exija tal responsabilidade.

## Logitech Addresses and Phone Numbers\*

Country	Address	Product Information (Infoline)	Technical Help (Hotline)
Benelux (B, LUX, NL) <b>Logitech Northern Europe B.V.</b>	Bedrijvenpark Lindenholt Kerkenbos 1045 NL - 6546 BB Nijmegen	+31 (0)10 243 88 97 +32 (0)2 626 89 63 +32 (0)2 626 89 61	Nederlands Français (Belg.) Vlaams (Belg.)
Denmark <b>Logitech Representation</b>	Århusgade 88, 4.sal DK - 2100 København Ø	+45-35 44 55 16	+45-35 44 55 17
Deutschland & Eastern Europe <b>Logitech GmbH</b>	Strefflacher Straße 7 D - 82110 Germering	+49 (0)69-92 032 165	+49 (0)69-92 032 166
España <b>Logitech Europe S.A.</b>	Oficina de representación en España Calle Nicaragua, 48 2º 1ª E - 08029 Barcelona	+34 91-375 33 68	+34 91-375 33 69
France <b>Logitech France SARL</b>	26-28 Rue Danielle Casanova F - 75002 Paris	+33 (0)1-43 62 34 13	+33 (0)1-43 62 34 14
Hungary <b>IMSZ Kft. (Logitech )</b>	Vamhaz Krt. 10. 1/13 1053 Budapest - HUNGARY	+41-21 863 54 00 English	+41-21 863 54 01 English
Italia <b>Logitech®Italia S.r.l</b>	Centro Direzionale Colleoni Palazzo Andromeda 3 I - 20041 Agrate Brianza, MI	+39-02 215 1062	+39-02 214 0871
Österreich <b>Logitech Repräsentanz</b>	Rohrergasse 32 A - 1130 Wien	+43 (0)1 502 221 349	+43 (0)1 502 221 348
Schweiz / Suisse / Svizzera <b>Logitech Europe S.A. (Switzerland)</b>	Täferstrasse 16 CH - 5405 Baden-Dättwil	<b>D</b> +41 (0)21 863 54 10 <b>F</b> +41 (0)21 863 54 30 <b>I</b> +41 (0)21 863 54 60	<b>D</b> +41 (0)21 863 54 11 <b>F</b> +41 (0)21 863 54 31 <b>I</b> +41 (0)21 863 54 61
Sweden, Iceland, Norway & Finland <b>Logitech Representation</b>	Geometrivägen 3-7 S - 141 75 Kungens Kurva	+46 (0)8-519 920 19 +47 (0)23 500 084 +358 (0)9 817 100 21	Sweden Norway Finland
UK + Eire <b>LOGI (U.K.) Ltd.</b>	Unit 8, Shaftsbury Court 18 Chalvey Park GB - Slough, SL1 2ER, Berkshire	+44 (0)207-309 01 27	+44 (0)207-309 01 26

## Logitech Headquarters

Country	Address	Product Information (Infoline)	Technical Help (Hotline)
European, Middle Eastern & African Headquarters <b>Logitech Europe S.A.</b>	Moulin-du-Choc CH - 1122 Romanel-sur-Morges	+41 (0)21 863 54 00 English FAX +41 (0)21 863 54 02	+41 (0)21 863 54 01 English FAX +41 (0)21 863 54 02
Corporate Headquarters <b>Logitech Inc.</b>	6505 Kaiser Drive USA - Fremont, CA 94555	(800) 231-7717	+1 (702) 269 3457
Asian Pacific Headquarters <b>Logitech Far East Ltd.</b>	#2 Creation Road IV Science-Based - Industrial Park Hsinchu, Taiwan		+886 (2)-2761-5235
Australia <b>Logitech Australia Computer Peripherals Pty Ltd.</b>	Level 2, 633 Pittwater Road AUS - Dee Why NSW 2099, Australia		+61 (02)9804 6968 +61 (02)9972 3561
Canada <b>Sales &amp; Marketing Office</b>	5025 Orbitor Dr., Bldg. 6, Suite 200 CDN - Mississauga, ON L4W 4Y5	(800) 231-7717	+1 702 269 3457
Japan <b>LOGICOOL Co. Ltd.</b>	Ryoshin Ginza East Mirror Bldg., 7F 3-15-10 Ginza Chuo-ku, Tokyo, Japan 104-0061		+81 (3) 3543 2911 FAX +81 (3) 3543 2122

**In Latin America and the Caribbean:** Contact your local authorized distributor, or call our Customer Support Hotline in the USA, at +1 (702) 269 3457.

**World Wide Web:** <http://www.logitech.com> **FTP:** <ftp://ftp.logitech.com/pub>

\* Refer to your Registration Card for the most up-to-date addresses and phone numbers.

**Note** For USA and Canadian customers only: please read the following prior to exchanging or returning your product. To exchange or return your product within the first 30 days, we recommend returning it to the point of purchase. If you return or exchange your product through Logitech, you must first contact Customer Support to obtain a Return Merchandise Authorization (RMA) number. Customer Support will give you an RMA number and a special address for the exchange.



©2001 Logitech. All rights reserved. Logitech, the Logitech logo, and other Logitech marks are owned by Logitech and may be registered. All other trademarks are the property of their respective owners. Logitech assumes no responsibility for any errors that may appear in this manual. Information contained herein is subject to change without notice.  
Lucasfilm and THX are registered trademarks of Lucasfilm Ltd.

Part Number: 08-00054